

Τεχνικές Προδιαγραφές

Brass Form A.B.E.E.

Βιομηχανία Ορειχάλκινων Εξαρτημάτων
Ξηρό Πηγάδι, 19600
Μάνδρα Αττικής, Ελλάδα

Αριθμός – Αναθεώρηση: 024 - 1

Νοέμβριος 2019

ΧΑΡΑΚΤΗΡΙΣΤΙΚΑ ΠΡΟΪΟΝΤΟΣ

Τύπος Προϊόντος:	Βάνες Υδρευσης για λέβητες αερίου Χρωμέ	Σειρά Προϊόντος:	Status
Εμπορικοί Κωδικοί:	132,133,142,143,152,153,162,462	Διατίθεται σε Διαστάσεις:	1/2 – 3/4
		Χρώμα Λαβής:	Χρωμέ, Κόκκινο, Μπλε

ΚΩΔ. 101

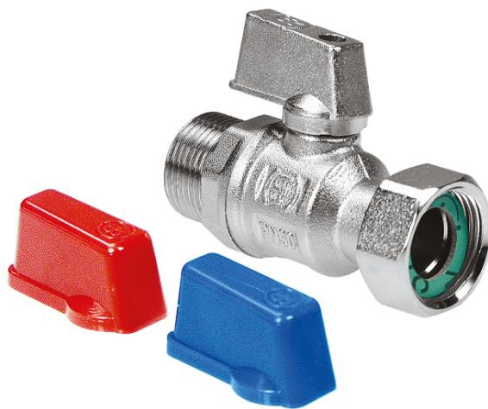

ΤΕΧΝΙΚΕΣ ΠΡΟΔΙΑΓΡΑΦΕΣ

- Πρώτη Ύλη: Ορειχάλκος σφυρηλασίας σύμφωνα με EN 12165 (CW 617N) και ορειχάλκος κατεργασίας EN 12164 (CW 614N)
- Επιμετάλλωση: Νικέλιο και Χρώμιο
- Κατάλληλο σε χρήση πόσιμου νερού
- Σπειρώματα σύμφωνα με: ISO 228
- Μέγιστη Πίεση λειτουργίας: PN 16bar
- Θερμοκρασία Λειτουργίας: από -15 °C έως 120 °C

ΤΕΧΝΙΚΑ ΧΑΡΑΚΤΗΡΙΣΤΙΚΑ

1	Κάλυμμα χειρολαβής	Πολυπροπυλένιο, θερμοπλαστικό πολυμερές
2	Βίδα DIN 7985	M3x10, Γαλβανισμένη
3	Χειρολαβή	Αλουμίνιο, χρωμιωμένη
4	Άξονας Μηχανισμού	Ορειχάλκος CW614N
5	Παξιμάδι Εξάγωνο	Σφυρήλατος ορειχάλκος CW617N
6	Σώμα Βάνας	Σφυρήλατος ορειχάλκος CW617N
7	Φλάντζα	Περμανίτης
8	Μεταλλική Ασφάλεια	
9	O-Ring	NBR Sh70
10	Μαστός διακόπτη	Σφυρήλατος ορειχάλκος CW617N
11	Σφαίρα	Ορειχάλκινη CW 614N, Διαμανταρισμένη, χρωμιωμένη
12	Τεφλόν Στεγανοποίησης Σφαίρας	Πρωτογενές τεφλόν (PTFE) (x 2 τεμ.)

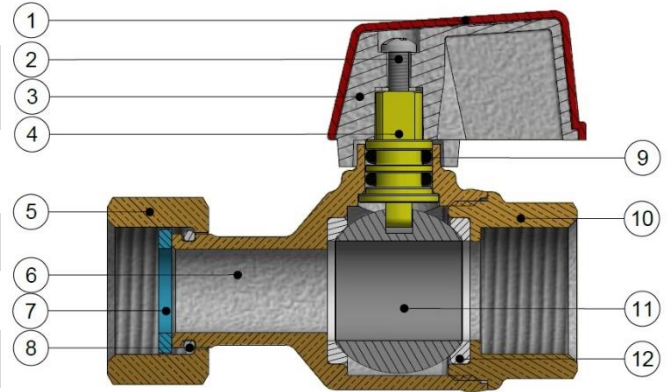

ΔΙΑΣΤΑΣΕΙΣ ΠΡΟΪΟΝΤΟΣ

	DN	A	B	C	D	E	E1	F	T	CH	CH1
132	15	28	57	15	42	13	12	70,5	1/2	25	25
133	15	28	58	16	42	14,5	11	70,5	3/4	31	30

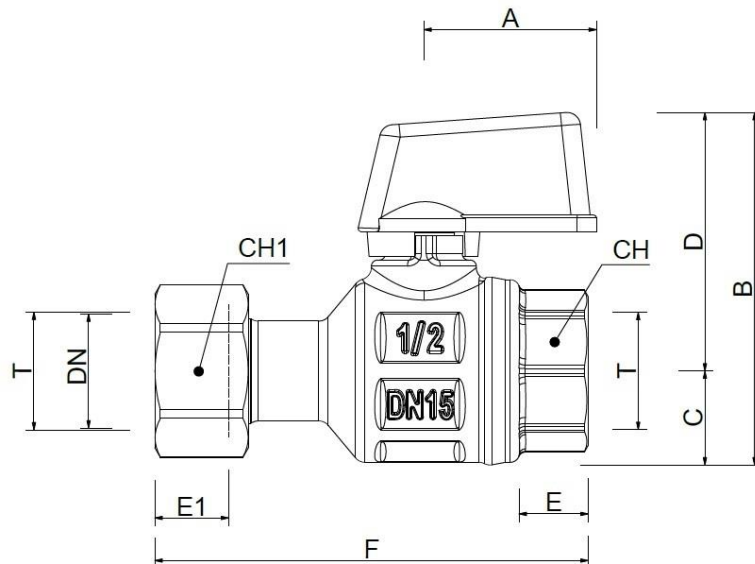

ΔΙΑΣΤΑΣΕΙΣ ΠΡΟΪΟΝΤΟΣ

	DN	A	B	C	D	E	E1	F	T	CH	CH1
142	15	28	57	15	42	12	12	78	1/2	25	25
143	15	28	58	16	42	14,5	11	78	3/4	31	30

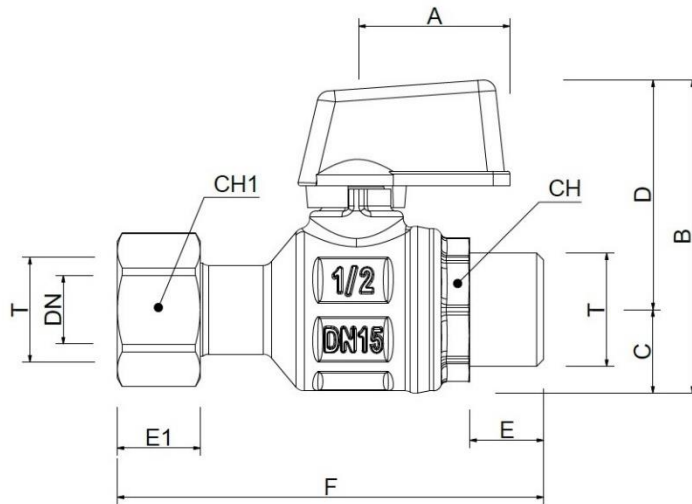

ΔΙΑΣΤΑΣΕΙΣ ΠΡΟΪΟΝΤΟΣ

	DN	A	B	C	D	E	E1	F	T	T1	CH	CH1
152	15	28	57	15	42	11	12	76	1/2	24x19	26,5	25
153	15	28	58	16	42	11	11	72	3/4	24x19	26,5	30

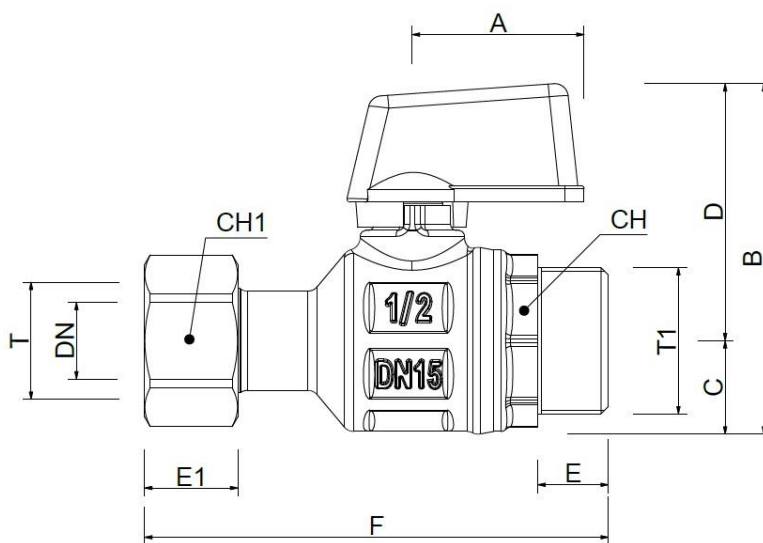

ΔΙΑΣΤΑΣΕΙΣ ΠΡΟΪΟΝΤΟΣ

	DN	A	B	C	D	E	E1	F	T	T1	CH	CH1
162	15	28	57	15	42	28	12	93	1/2	16x2	25	25
182	15	28	57	15	42	28	12	93	1/2	18x2	25	25
120	15	28	57	15	42	28	12	93	1/2	20x2	25	25
462	15	28	57	15	42	28,5	11	89	3/4	16x2	25	30
482	15	28	57	15	42	28,5	11	89	3/4	18x2	25	30
420	15	28	57	15	42	28,5	11	89	3/4	20x2	25	30

